

## ТАМГИ КРЯШЕН

*Г.М. Макаров, кандидат искусствоведения*

В наследии кряшен, как и у остальных тюркских и финноугорских этнических сообществ Волго-Уральского региона, имеются наследные знаки — тамги. У кряшен в прошлом отдельные люди, хозяева или группа людей, составляющие этническую общину (иль, ру/ыру), имели свои специальные тамги. Такими тамгами отмечались границы лесных, сенокосных угодий, бортовых ухожеев, пастбищ, полей. Их обычно ставили на пограничных дубовых деревьях, которые могли долго сохраняться. Тамгами отмечали документы, прошения, ярлыки.

Собранные нами в 1977–2000 гг. тамги имеют одну особенность. Большинство из них были перерисованы с деревянных или каменных крестов, могильных плит в кряшенских кладбищах во время фольклорных экспедиций. Ведь еще до 1970-х гг. сохранялись традиции вырезания наследных тамг на крестах.

Тамги имеют свои названия, например, *бугальджи, казаяк, уч бурма, жылан тамга, чюмеч* и др. Наши записи, к сожалению, не смогли полно отразить названия родовых тамг, определить фамилии владельцев тамг, их прозвища, родовые названия. Несмотря на эти недостатки, были собраны уникальные материалы, сохраняющие свою ценность как этнографический источник. Наша публикация нацелена на знакомство читателя с собранными кряшенскими тамгами.

Как видно из наблюдений, могильные кресты кряшен небольшие, высотой от земли около 1–1,5 м, диаметром 10–15 см с поперечными планками. В народе их называют *кач/хач*, что в переводе на русский язык означает *крест* (см. рис. 1а). Иногда вместо обычного креста ставят столб с двускатной крышей *ур ёслё кач*, высотой от земли около метра (рис. 1б). Если похороненный не был крещен (например, если умер в младенчестве), вмес-



Рис. 1. Типичные образцы схематических рисунков крестов на кряшенских кладбищах:

- а) — обычный крест *кач/хач*, б) — крест с двускатной крышей *ур ёслё кач*,  
в) головной столб *баш казыгы* не успевшим принять крещение

то креста ставят головной столб *баш казыгы* (рис. 1в). Обязательным атрибутом этих надмогильных памятников-крестов кряшен является вырезанная на ней родовая тамга (*ыру тамгасы*). Во многих селениях имеется традиция установки довольно больших необработанных камней — надмогильных памятников — *таш билге/кабер ташы*. На старинных камнях, которые приходилось нам встречать на кладбищах, были достаточно глубоко высечены родовые тамги покойного, иных надписей, как правило, на них не бывает. Нередко встречаются надмогильные каменные памятники, специально изготовленные по канонам русской православной церкви с надписями на русском и кряшенском языках, однако нередко и на них с боковой стороны высекается тамга покойного. И все же абсолютное большинство надгробных памятников представляет собой небольшие деревянные кресты, изготовленные из дуба.

Описание надмогильных памятников кряшен необходимо дополнить сведениями о наличии специальных надстроек вокруг памятника в виде небольшого деревянного сруба, изгороди из жердей или же невысокого каменного забора. Подобная традиция у кряшен правобережной Камы встречается редко, а у кряшен левобережной Камы чаще, но намного реже, чем у мусульман. У кряшен, как и у мусульман, эти строения называются *чардуган* или *чардак*. Это очень древнее архаическое понятие имеет персидскую основу *чāhār* (четыре) и *дуган/даган* — столб. В целом оно означает крышу на четырех столбах<sup>1</sup>. Таким образом эти строения символизировали крышу дома последнего пристанища усопшего. Можно предположить, что эта традиция постройки *чардугана* имеет генетическую связь с надмогильными постройками из камня у казахов, туркмен, таджиков, узбеков. У них такой четырехгранный купол, мавзолей в XV—XVI веках назывался *чартак*<sup>2</sup>.

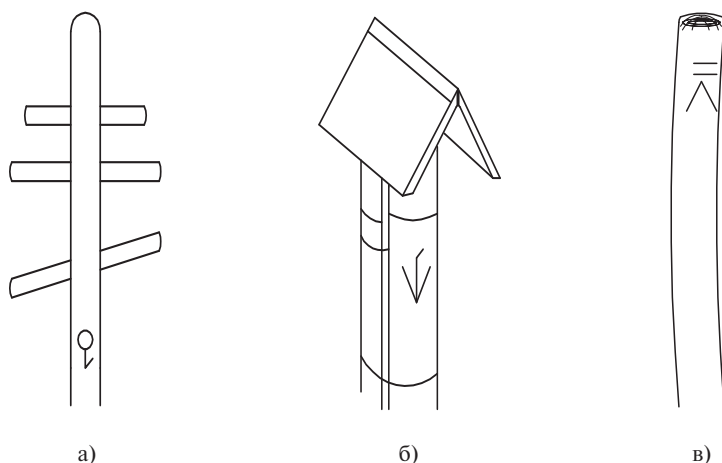
При знакомстве с погребальными традициями астраханских ногайцев

(юртовских татар и карагашей) оказалось, что установка надмогильных знаков у них имеет общие черты с кряшенскими. Это почти полное отсутствие всяких построек (как, например, чардуган у татар, а также каменные строения у казахов и туркмен); то, что после погребения устанавливается именно деревянный надгробный знак — *бас казыгы*, на котором вырезается его родовая тамга. Каменное надгробие — *кулпа тас* ставится, при материальной возможности этого родственного клана, через сорок дней после похорон, на котором также наносится изображение семейно-родовой тамги умершего.

И все же надо отметить, что постройки типа *чардуган* из жердей иногда встречаются на кладбищах кряшен, проживающих в бассейнах рек Зай и Сюнь. Яркие примеры каменных построек нам встретились и у нагайбаков в поселке Париж Южного Урала (см. фото пос. Париж, чардуган).

Время происхождения тамг уходит в глубокую древность. Кряшенские тамги близки по своему начертанию к поволжским и центральноазиатским руническим знакам.

Ранее каждый кряшен знал начертание своей родовой тамги, его название, название рода и помнил имена не менее семи предков. К примеру, моя родословная по отцу связана с деревней Кряшенские Чыршылы Сармановского района Татарстана. Их старая фамилия была Тимашев. Отец больше известен среди знакомых как Микуш (Михаил). Его отца звали Бәчелей (Василий), а его отца Тегермянче Гюрей (Мельник Григорий), его отца Макар, а его отца, возможно, Тимәш (Тимофей). Их родовая тамга  *киләб агачы* (мотушка). По преданиям, население деревни — люди, приехавшие из разных мест. Мой отец (род. в 1921 г.) рассказывал, что когда он был еще мальчиком, то слышал из разговоров старых людей о том, что жители их деревни называют и считают себя *тавлиницами* (*таулы*), что в переводе *горные*, как микроэтноним, как

особое подразделение кряшен, но историю происхождения этого названия и что с ним было связано он не знал. Можно предположить, что тавлинцы были выходцами с Горной стороны, т.е. правобережной Волги. Известно, что в XVII – XIX веках осуществлялось планомерное переселение кряшен, как и других народов Поволжья, на пустующие земли правобережных, а затем и левобережных районов Камы. В правобережных районах имеется много сел с названиями типа Тау Иле, Тавели, Тавларово. Происхождение населения этих сел связывается с Горной Стороной (Тау Иле, Тау Ягы) правобережной Волги, а население этих мест обычно называлось горными людьми (тавлинцы, тавлы). На основании сохранившихся письменных родословных и устных преданий считается, что они начали переселяться в Заказанье, на правобережные земли реки Вятка еще в эпоху Казанского ханства. Часть этих горных людей (тавлы), как и остальные татары, была подвержена крещению, после чего переселены в левобережные районы реки Кама. Во многих кряшенских селениях этого региона имеются многочисленные кланы, носящие такие фамилии, как Тавлин, Тавлинов, Горский. Среди моих родственников хотя и не встречается фамилия Тавлин, но сохранилось тавлинское самосознание как микроэтноним. Действительно, интересны данные, полученные во время Всероссийской официальной переписи населения в начале 1920-х гг. Тогда около 6 тыс. человек из кряшен свою национальность определили как тавлинцы (тавлы). Во время подведения итогов, ввиду их малочисленности, тавлинцев внесли в общекрышенский список.

Так, например, в кряшенском селе Гардали Тукаевского района Татарстана жители хотя и были кряшенами, но делились на просто кряшен и тавлинцев. У них были разные общины, а соответственно разные кладбища, и невест они друг другу не выдавали. Кряшены были выходцами из села Бакалы, Западной Башкирии, а тавлинцы, види-

мо, из правобережных районов Камы. Эти сведения записаны от Колчеринной Анны, уроженки с. Гардали.

Многие родственные кланы кряшен до сего времени знают свои тамги, родословные и сохраняют вышеописанную традицию при погребении<sup>3</sup>. Приведем некоторые из них. Например, такие как *ӧч жяпле сяняк тамгалы тукран ыруы – род тукран (дятел) с тамгой трезубчатые вилы:*

 Этой тамгой отмечены все надгробные знаки усопших с фамилиями Дятловы, Токрановы в дер. Федоровка Заинского р-на РТ. Известно, что этот клан ранее выделился из материнского клана, который назывался *ике жӓпле сӓняк тамгалы бюре ыруы – род буре (волк) с тамгой двузубчатые вилы:*

 Этот родовой клан с фамилией Волковы имеет более глубокую историю происхождения и до сего времени продолжает свою линию параллельно с Дятловыми.

К сожалению, более ранняя история многих родственных кланов кряшен малоизвестна, ибо многочисленные переселения, особенно в эпоху заселения территорий левобережного Прикамья (XVIII–XIX вв.), из правобережья нарушили преемственность памяти с поколениями более раннего периода.

В процесс формирования этнической культуры кряшен были вовлечены разные компоненты, которые выявить и однозначно идентифицировать весьма сложно. К примеру, в истории известно, что в селе Альметьево, на месте которого в 1953 г. образовался город Альметьевск, в XIX веке помимо мусульманского населения проживали и старокрещеные татары. Эти кряшены называли себя «керен», т.е. керенцы (керянняр). Позже эти кряшены-керенцы расселились по кряшенским селениям вдоль реки Зай, а частью остались жить в среде мусульман села Альметьева. Их самоназвание «керенцы» дает повод предположить, что они могли быть крещеными мишарями, переселенцами из Керенского уезда Пен-

зенской губернии, тем более что в части селений этого региона помнят, что их предки были из Пензенской губернии. Керенские роды имеются и в некоторых кряшенских селениях. Например, в селе Старые Ерыклы Тукаевского района родственный клан Степановых – род керен, с тамгой  чюкеч-молоток (чүкеч тамгалы керән ыруы).

Семейно-родовые кланы кряшен правобережного Прикамья зачастую сохраняют память о предках трех-четырёх-сотлетней давности. Например, одним из наиболее древних кланов здесь считается род мерес с тамгой казаяк-гусиная лапа (казаяк тамгалы меряслар ыруы):

 Ответвления этого клана, часто не помнящих о своем родстве, но помнящих о своем легендарном предке, которого звали Меряс карт – старик Мерес, имеются во многих селениях Мешинского бассейна, где их называют как меряс, мерят, меляс, мäläs. Их фамилии также очень разнообразны, например, Маресьевы, Мрясовы, Морозовы, Анисимовы и т.д.

В селе Крещеная Серда Пестречинского района помимо вышеприведенного древним кланом является, например, род шайкый с тамгой бугальджи (зажим) – бөгälже тамгалы шайкыйлар ыруы.

 По преданиям, одним из основателей этого рода, а также самого села Серда был некий шейх или человек по имени Шайхи. Служилые люди (казаки) с фамилией Шайков упоминаются в Писцовых книгах в этом селе еще в 1611 г. Ныне представители этого клана в большинстве носят фамилию Никитины.

В качестве примера можно привести ряд распространенных названий семейно-родственных кланов кряшен, таких как:

 род джапай (чапай) с тамгой буджра – кольцо (божра тамгалы жапай (чапай) ыруы);

 род чури с тамгой аю башы – медвежья голова (аю башы тамгалы чюри ыруы).

 род кыйтан с тамгой дуга (дуга тамгалы кыйтан ыруы).

 род курчей с тамгой капка – ворота (капка тамгалы корчий/корчай ыруы).

**Тамги с кладбища села Ляки, Татарстан, Сармановский район (перерисованы 21.07.1978 г.)**

 жапай ыруы – род джапай (Хромушины, Аксаковы)

 бюре ыруы (Волковы);

 аксакал ыруы (Антоновы);

 капка тамгалы корчий/бäkäрай/бокъярай ыруы (Асановы);

 аю башы тамгалы тазлар ыруы (Тазовы);

 капка тамгалы чытыр ыруы (Кустовские);

 аю башы тамгалы чури ыруы (Чуриковы);

 каракайлар ыруы (Черновы);

 акбай/чäкән ыруы (Подваловы);

 тарак тамгалы Бабин ыруы (Бабины);

 амай ыруы – род амай (Бормотины);

 амай ыруы – род амая (Бормотины);

 öч чыбык тамгалы жапай ыруы – род джапай с тамгой три ветки (Аксаковы);

 жырык ыруы – род джырык (Комиссаров);

 исламнар/жырыклар ыруы – на тоташа – род ислам, восходит к роду джырык (Егоровы);

 сыкыр ыруы – род сыкыр (Сокровы, Сахуревы);

 сыкыр ыруы – род сыкыр (Сахурев);

 (Егоровы);

 (Осиповы);

 (Романовы);

 (Бабины);

 (Романовы);

 (Тихоновы);

 (Никитины);

 (Прасовы);

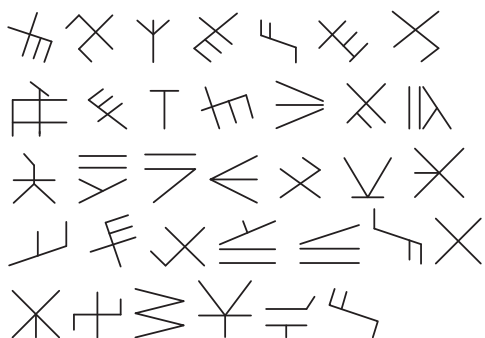

 (Гордеевы).

Тамги с кладбища села Ляки, не идентифицированные по родам и фамилиям:







**Тамги с кладбищ села Янцевары, Татарстан, Пестречинский район**  
(перерисованы 14.06.1999 г.)



С кладбища конца деревни под названием «мурзалар очы»:

 (Зимуров);  (Захаров);

 (Чукуров, Чукурумов);

 Глухов;  Глухов;

 Таланов;  Максимов;

 Туганов;  Атаев.

С кладбища конца деревни под названием «казаклар очы»:

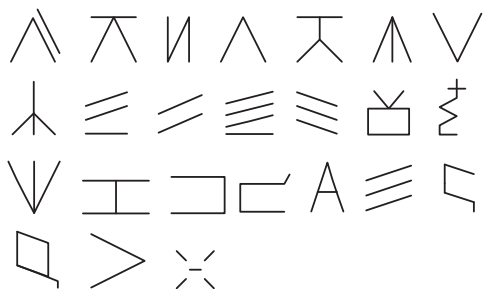

**Тамги с кладбища села Ильтень Бута, Татарстан, Альметьевский район**  
(перерисованы 18.07.1998 г.):

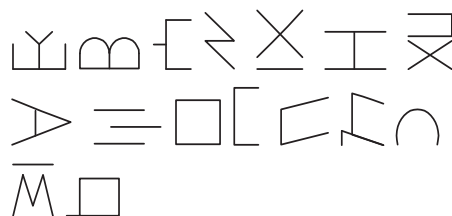

Старинные родовые фамилии села Илтән Бута: Бухаров, Бураков, Балантаев, Байчурин, Янайкин, Писарев, Шишкин, Минязев, Черкасов; выходцы из села Савалеево: Апачаев, Бутаев.

**Тамги с кладбища села Старые Ерыклы, Татарстан, Тукаевский район**  
(перерисованы 8.10.1998 г.):



**Тамги с кладбища села Бурды, Татарстан, Тукаевский район**  
(перерисованы 6.08.2001 г.):

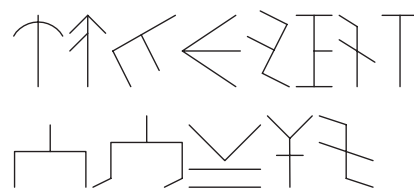

**Тамги с кладбища села Калейкино, Татарстан, Альметьевский район**  
(перерисованы 8.10.1999 г.):

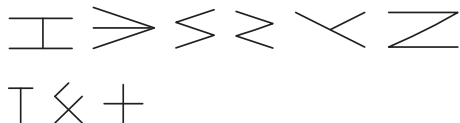

Старинные родовые фамилии села Калейкино: Бачурин; Брагин, Квасов, Ипеев – кўяс; Волков, Гудаков-гудуклар, Долгов, Кузнецов, Косарев, Аблеев, Радаев, Такарликов-тәкәрлек, Шатров-чытыр, Шурликов; Шукин, Юртов-джуртый, Лаптев, Минкин, Соколов, Соколов, Ибраев, Казаков, Коновалов.

**Тамги с кладбища села Федотовка (Аналык), Татарстан, Лениногорский район**  
(перерисованы 12.07.1977 г.):

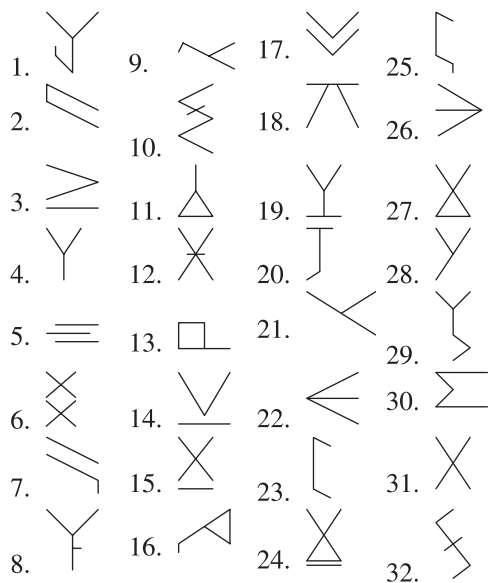

**Тамги с кладбища деревни Нарат Асты, Татарстан, Сармановский район**  
(перерисованы 20.07.1977 г.):

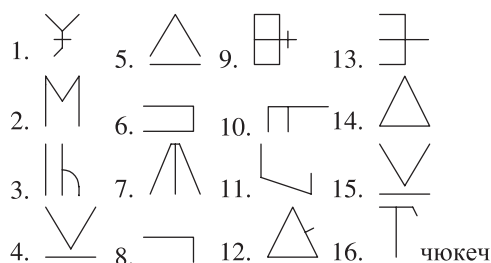

**Тамги с кладбища деревни Сарсаз Багряж, Татарстан, Заинский район**  
(перерисованы 9.08.1985 г.):

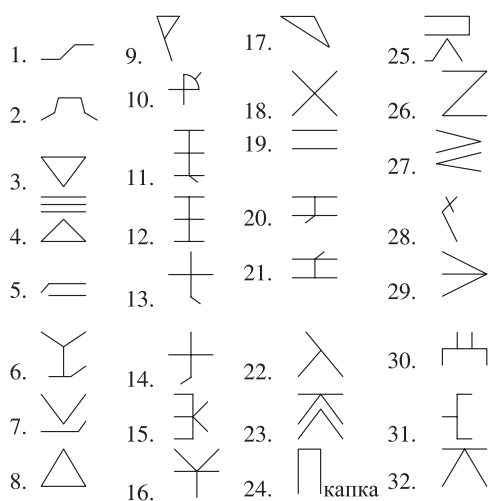

**Тамги с кладбища деревни Федоровка, Татарстан, Заинский район**  
(перерисованы 10.08.1985 г.):

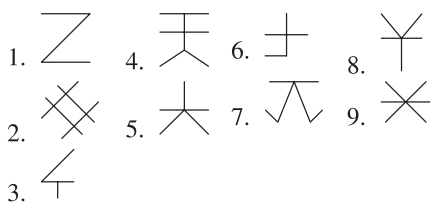



Старинные родовые фамилии села Федоровка (записано со слов Дятлова Григория Федоровича, 1931 г.р.):

Ласточкин, Павлов – род чюрей; – Волков – род бюре, тамга двузубчатые вилы; – Дятлов – род тукран, тамга трехзубчатые вилы;

Чулаков – чулак; Иванов – шомыш; Серебряков – шакмай; Чернов – каракай; Абрамов – абрый; Бусов – бюсей; Скворцов – чыйырчык; Будрин – бодря; Головин – олыбыш; Кустовский – чытыр; Кузьмин – чапай; Атласов – атлас.

**Тамги деревни Васильево, Татарстан, Мамадышский район**  
(29.01.1978 г.):

Анисимов – род унич, с тамгой вилы (сәнәк) ; Артемьев – род үртей с

тамгой ви́лы (сәнәк) ; Поляков – род пүләк, с тамгой кочерга (кисәү агачы) .

**Тамги села Старое Гришкино, Татарстан, Менделеевский район (7.04.1978 г.):**

 – тамга клюка с одной веткой и точкой (бер чыбыкылы төрткөлө кашә);

 – тамга крест (крис тамга);

 – тамга три точки (өч төрткөлө тамга);

 – тамга знак умножения (тапкыр тамга);

 – тамга пять точек (биш төрткөлө тамга);

 – род джапай с тамгой кольцо (бужра тамгалы жапай ыруы);

 – род какай тамгой две наклонные ветки (ике кыйык чыбык тамгалы какай/кәкәй ыруы);

 – тамга клюка с одной точкой (бер төрткөлө кашә);





 – тамга ворота (капка тамга);

 – тамга клюка с одной веткой (бер чыбыкылы кашә);





































 – тамга две ветки (ике чыбыкылы тамга);

 – род иштан с тамгой клюка (кашә тамгалы иштән ыруы).

**Тамги с кладбища деревни Верхние Юшады, Татарстан, Мензелинский район (24.07.1978 г.):**

- |  |  |  |  |  |
|--|--|--|--|--|
| 1.  | 2.  | 3.  | 4.  | 5.  |
| Три поворота (өч борма)  | Мотушка (киләб агачы)  |  |  |  |

**Тамги с кладбища деревень Верхнее и Нижнее Мочалкино (Ташлыяр и Чәшебаш), Татарстан, Мамадышский район (8.09.1979 г.):**

- |   |   |   |   |
|---|---|---|---|
| 1.   | 11.  | 20.  | 29.  |
| 2.   | 12.  | 21.  | 30.  |
| 3.   | 13.  | 22.  | 31.  |
| 4.   | 14.  | 23.  | 32.  |
| 5.   | 15.  | 24.  | 33.  |
| 6.   | 16.  | 25.  | 34.  |
| 7.   | 17.  | 26.  | 35.  |
| 8.   | 18.  | 27.  | 36.  |
| 9.   | 19.  | 28.  | 37.  |
| 10.  |   |   |   |

**Старинные родовые названия фамилий:**

Амай; тирәй; питей; калабаш, тирәй, чапай, шыбыр, чәләпә, чөкөртөк, барый, кыргыз, саукий, минкә, минеш, сабрый.

**Тамги села Крещеная Серда, Татарстан, Пестречинский район (25.08.1977 г.) записано от Никитина Григория (1905 г.р.):**

 – Дементьевы – род кәкәй/кюкей с тамгой восьмерка (сигезле тамгалы кәкәй/кюкей ыруы);

 – Ивановы – род бәтер с тамгой кольцо (алка тамгалы бәтер ыруы);

 – Лягушкин, Бакеев – род бака/бакый/быкий с тамгой короб (әржә тамгалы бакый ыруы);

 – Волков – род бюре(волк) с тамгой четверка (дюртле тамгалы бюре

ыруы); Анисьев – род үкей; Казаков – род казак;

 – Данилов – род кыйтан с тамгой дуга (дуга тамгалы кыйтан ыруы); Морозов – гөдөрә; Баширов – балык; Романов – әндюк; Максимов – казак;

 – Сергеев – род тертте с тамгой ынны;

 – Анисимов – род мерәс с тамгой казаяк;

 – Никитин – род шайкый с тамгой бөгәлже;

 – Яковлев – тамга кочерга-кисәү агачы;

 – Федоров – род паукый с тамгой дуга.

### ПРИМЕЧАНИЯ

<sup>1</sup> Эквивалентами этого понятия в татарском языке является *чардак/чарлак* – крыша, а в русском языке *чердак*.

<sup>2</sup> *Бабурнаме*. Записки Бабура. Перевод М.Салье. Издание второе, доработанное. – Ташкент, Главная редакция энциклопедий. – 1993. – С.388.

<sup>3</sup> *Макаров Г.М.* Материалы полевых исследований в Заинском районе РТ, 21.03.99 г. Информатор Дятлов Григорий Федорович 1932 г.р., уроженец дер. Федоровка (*Пидәр авылы*).

### Аннотация

В данной статье была поставлена цель – представить вниманию читателей достаточно редкие материалы полевых записей с тамгами кряшен. Очевидно, статья дает частичное представление о состоянии полевой изученности такой слаборазработанной темы, как родовые тамги кряшен Волго-Уральского региона. Значительным потенциалом, способным расширить наши знания по тамгам, обладают архивные материалы, перспектива изучения которых является очередным шагом в познании этнической истории и культуры Волго-Уральского региона.

**Ключевые слова:** тамга – родовой знак, иль – этническая община, этническая история и культура Волго-Уральского региона.

### Summary

The aim of the article was to show the readers rather rare materials of field notes with tribal signs of the kryashens. Obviously, the article gives an idea of the state of field study of such poorly worked out theme as tribal signs of the kryashens of the Volga Ural region. The archive materials possess considerable potential which is able to broaden our knowledge about tribal signs and the perspective of their study will be the next step in perceiving ethnic history and culture of the Volga Ural region.

**Key words:** tamga – tribal sign, il – ethnic community, ethnic history and culture of the Volga Ural region.